



DFX[®] 90

Schimbator de caldura cu randament 90 %

 SCHIMBATOR	 MOTOR	 APLICATIE	 FILTRARE	 INSTALARE
Contra-flux	Standard	T1 la T7	G4/F5	pod



ACCES PRODUS ONLINE

AVANTAJE

- Economie de energie : recuperarea pe evacuare cu randament superior pana la 90 %.
- Confort : aerul introdus este filtrat si reincalzit.
- Instalare facila: conceput pentru toate tipurile de instalatii (pe sol, in plafon, pe perete).
- Intretinere facila: accesul la filtre se poate face prin fata (pozitia murala sau pe sol) si prin spatele aparatului (pozitia in plafon) fara demontarea altor piese .

APLICATIE/UTILIZARE

- Ventilatie dublu flux cu recuperare de energie de inalt randament.
- Locuinte individuale.

CONSTRUCTIE/COMPOZITIE

- **Structura :**
 - Ansamblu monobloc.
 - carcasa din tabla galvanizata.
 - Izolatie de 25 mm de polistiren.
- **Schimbator :**
 - Schimbator contra flux.
 - Eficacitate > 90 %.
 - Bypass integrat.
- **Filtrare (filtre furnizate) :**
 - G4 pe aerul extras.
 - F5 pe aerul proaspat
- **Diametru de racordare :**
 - Racorduri / Introducere:
 - 1 racord de introducere Ø 125 mm.
 - 1 racord pentru priza de aer proaspat Ø 125mm.
 - Racorduri/ Extractie :
 - 1 racord bucatarie Ø 125 mm.
 - 4 racorduri sanitare Ø 80 mm autoreglabile 15/30 m³/h.
 - 1 racord de evacuare Ø 125 mm.
- **Grupul moto-ventilator:**
 - 3 viteze.
 - Alimentare monofazica : 230 V - 50 Hz.

CURBE DE SELECTIE

- **Curbe aeraulice, debit, presiune, consum**

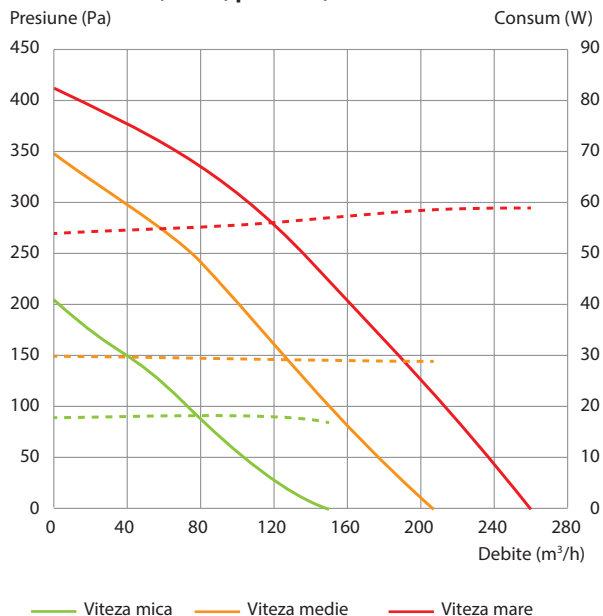

CONFORMITATE ERP

- Produs conform ErP 2018.
- UVR (unitate rezidentiala de ventilatie) de tip dublu flux echipata cu motor de curent alternativ cu 3 viteze .
- Unitate conforma cu UE 1253/2014.

DESCRIERE TEHNICA

- **Dimensiuni / goluri**

- Greutate : 35 kg

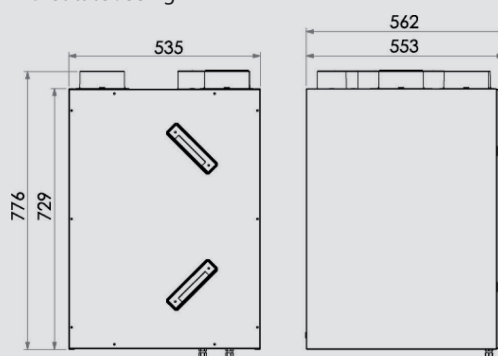

INSTALARE/FIXARE

- DFX[®] 90 poate fi montat pe un perete vertical care rezista la greutatea aparatului (35 kg). Inaltimea de instalare a DFX[®] 90 depinde de spatiul in care se monteaza, dar in toate cazurile, trebuie sa se asigure o evacuare eficienta a condensului.
- DFX[®] 90 poate fi montat pe un perete orizontal care suporta greutatea aparatului (35 kg). Locul de montaj trebuie sa permita evacuarea eficienta a condensului.
- a se prevedea o panta usoara pentru scurgerea condensului.

INTRETINERE

- Verificarea starii generale, curatarea, desprafuirea schimbatorului.
- schimbarea filtrelor.

ACCESORII

- **Cutie de distributie CDR sau CR**

- **filtre de schimb**